

OvaEasy^{EX CONNECT} 190 380 & 580

Series III

Manuel d'utilisation

Brinsea
Incubation Specialists



Représentant agréé : Authorised
Rep Compliance Ltd. Rez-de-
chaussée, 71 Lower Baggot
Street, Dublin, D02 P593, Irlande
www.arc compliance.com



Veillez lire les instructions avant utilisation !

Les appareils endommagés ne doivent pas être utilisés.

L'appareil et son cordon d'alimentation doivent être placés à l'intérieur, à l'abri des projections d'eau et de l'humidité, et protégés des animaux ou hors de leur portée.

Les réparations doivent être effectuées uniquement par une personne dûment qualifiée.

Cet appareil ne doit pas être utilisé, nettoyé ou entretenu par des enfants, ni par des personnes aux capacités physiques, sensorielles ou mentales réduites, ou manquant d'expérience et de connaissances, sans surveillance. Les enfants ne doivent pas jouer avec l'appareil.

Pour éviter tout risque de blessure ou d'endommagement du mécanisme, ne lancez jamais un cycle avec la porte ouverte. N'ouvrez pas la porte lorsque les plateaux sont en mouvement.

Assurez-vous que rien ne puisse entraver le mouvement des plateaux ou des étagères. Cela pourrait endommager le mécanisme de rotation et annuler la garantie. Répartissez uniformément la charge sur les étagères afin d'éviter tout déséquilibre pendant le fonctionnement. Assurez-vous que les plateaux sont correctement insérés jusqu'au fond de chaque étagère.

Débranchez l'incubateur du secteur pendant le nettoyage. Veillez à ce que toutes les parties électriques restent sèches.

Notez ici le numéro de série de votre appareil : _____

Veillez lire attentivement ces instructions avant de mettre en service votre incubateur afin d'obtenir les meilleurs résultats possibles, et conservez-les en lieu sûr pour pouvoir vous y référer ultérieurement. Ce document présente les procédures recommandées pour une éclosion réussie ; toutefois, l'incubation implique le contrôle et la gestion de nombreux facteurs et, dans certaines situations, des procédures différentes peuvent s'avérer nécessaires.

Pour des informations plus détaillées sur tous les aspects de l'incubation des œufs, y compris des conseils pratiques pour obtenir les meilleurs résultats, veuillez consulter notre site web à l'adresse www.brinsea.co.uk.

Votre incubateur est conçu pour permettre à l'utilisateur d'ajuster les conditions d'incubation afin de s'adapter à un large éventail d'espèces dans des conditions ambiantes variées ; le paramétrage spécifique à chaque situation dépasse le cadre de ces instructions.

Pour plus d'informations sur l'incubation et l'éclosion, veuillez télécharger notre guide d'incubation GRATUIT : www.brinsea.co.uk/incubationhandbook

Pour enregistrer votre nouveau produit Brinsea, rendez-vous sur www.brinsea.co.uk dans les 30 jours suivant votre achat et suivez le lien figurant sur la page d'accueil afin de bénéficier de votre garantie gratuite de 3 ans. Inscrivez-vous à la newsletter Brinsea pour recevoir les dernières actualités et informations.

Sommaire

Section	Sujet	Page
1	Déballage	4
2	Emplacement et installation	4
3	Mise en place de la pompe à humidité	5
4	L'application Brinsea Connect	8
5	Guide de référence rapide	9
6	Système de commande numérique	11
7	Stockage des œufs	14
8	Température	14
9	Humidité et ventilation	15
10	Retournement des œufs	18
11	Mise en couvain	20
12	Refroidissement périodique de l'incubation	20
13	Éclosion	22
14	Nettoyage	23
15	Dépannage et étalonnage	25
16	Spécifications	26

Fig. 1 Caractéristiques fonctionnelles des incubateurs à armoire OvaEasy EX Connect Série III

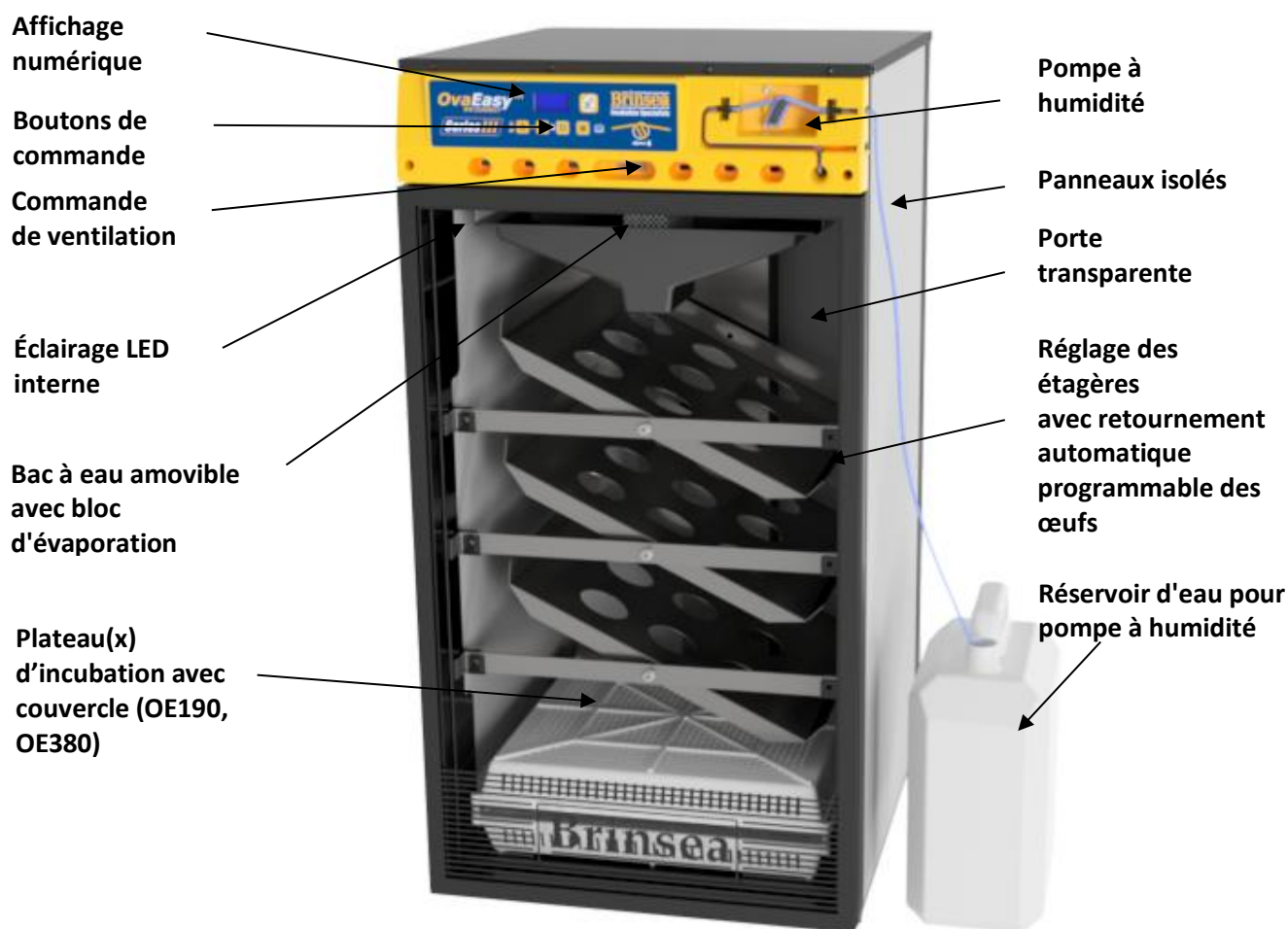

1. Déballage

Votre incubateur est livré dans un emballage de protection. Veuillez retirer tous les rubans adhésifs, les sangles et les matériaux d'emballage des différents éléments de l'incubateur. Conservez le carton et les matériaux d'emballage afin de pouvoir remballer l'appareil si nécessaire. Veuillez vérifier que toutes les pièces sont présentes et en bon état. Les appareils endommagés ne doivent pas être utilisés.

Vérifiez que l'alimentation électrique correspond aux spécifications de l'appareil (indiquées sur l'étiquette technique à l'extérieur du carton et sur le couvercle supérieur de l'incubateur). Le cordon d'alimentation doit être homologué, de calibre approprié et conforme à la réglementation en vigueur dans le pays d'utilisation.é.

Contenu du carton :

1 incubateur à armoire
 tuyau d'eau en silicone de 3 m
 1 tête de pompe à eau
 1 ensemble de tuyaux pour pompe à eau (2 raccords et tuyau monté)
 1 tuyau d'eau rigide
 1 bac à eau
 1 bloc d'évaporation
 1 réservoir d'eau pour pompe à humidité
 bacs universels : OE190 – 5 OE380 – 10 OE580 – 12
 crochets pour plateaux : OE190 – 4 OE380 – 8 OE580 (N/A)
 séparateurs de plateaux : OE190 – 27 OE380 – 54 OE580 – 108
 2 cordons d'alimentation

2. Emplacement et installation

L'INCUBATEUR DOIT ÊTRE PLACÉ À L'INTÉRIEUR, À L'ABRI DES ÉCLABOUSSURES D'EAU ET DE L'HUMIDITÉ, ET HORS DE PORTÉE DES ANIMAUX ET DES ENFANTS.

Votre incubateur offrira les meilleurs résultats dans une pièce présentant peu de variations de température et bien ventilée, en particulier si plusieurs incubateurs fonctionnent en même temps. Veillez à ce que la température ambiante ne baisse pas pendant une nuit froide. Idéalement, réglez la température de la pièce à l'aide d'un thermostat entre 20 et 25 °C (68 à 77 °F). Ne laissez jamais la température ambiante descendre en dessous de 15 °C (59 °F) et veillez à ce que l'incubateur ne soit pas exposé à la lumière directe du soleil.

Placez toujours l'incubateur en position verticale sur une surface plane et horizontale, à une hauteur suffisante pour éviter un positionnement au niveau du sol ; la hauteur d'un plan de travail est idéale. Assurez-vous que la surface est suffisamment solide pour supporter le poids de l'appareil et de son contenu. Reportez-vous aux spécifications de poids à la fin de ce document.

3. Mise en place de la pompe à humidité

IMPORTANT



Ne placez pas le réservoir d'eau au-dessus de l'incubateur ni à un niveau supérieur à celui-ci. Cela permet d'éviter tout effet de siphon susceptible de provoquer un écoulement d'eau et d'inonder l'incubateur. Il est préférable de placer le réservoir d'eau à côté de l'incubateur, sur la même surface.

Les incubateurs OvaEasy EX Connect Série III utilisent une pompe péristaltique pour le dosage de l'eau, permettant de réguler automatiquement l'humidité relative de l'air dans la chambre d'incubation. L'eau pompée est acheminée vers un bloc d'évaporation en papier expansé, où de l'air chaud circule sur une grande surface afin d'assurer une évaporation efficace de toute l'eau (aucune accumulation ne devrait se produire dans des conditions normales).

L'incubateur est fourni avec un ensemble de tuyaux de pompe d'humidité préassemblé. Découpez deux longueurs de tuyau en silicone de 3 mm : l'une pour relier le réservoir d'eau à la pompe d'humidité, et l'autre pour relier la pompe d'humidité au bloc d'évaporation situé au fond de l'incubateur. Raccordez les extrémités de ces tuyaux aux connecteurs de l'ensemble de tuyaux de pompe d'humidité préassemblé.

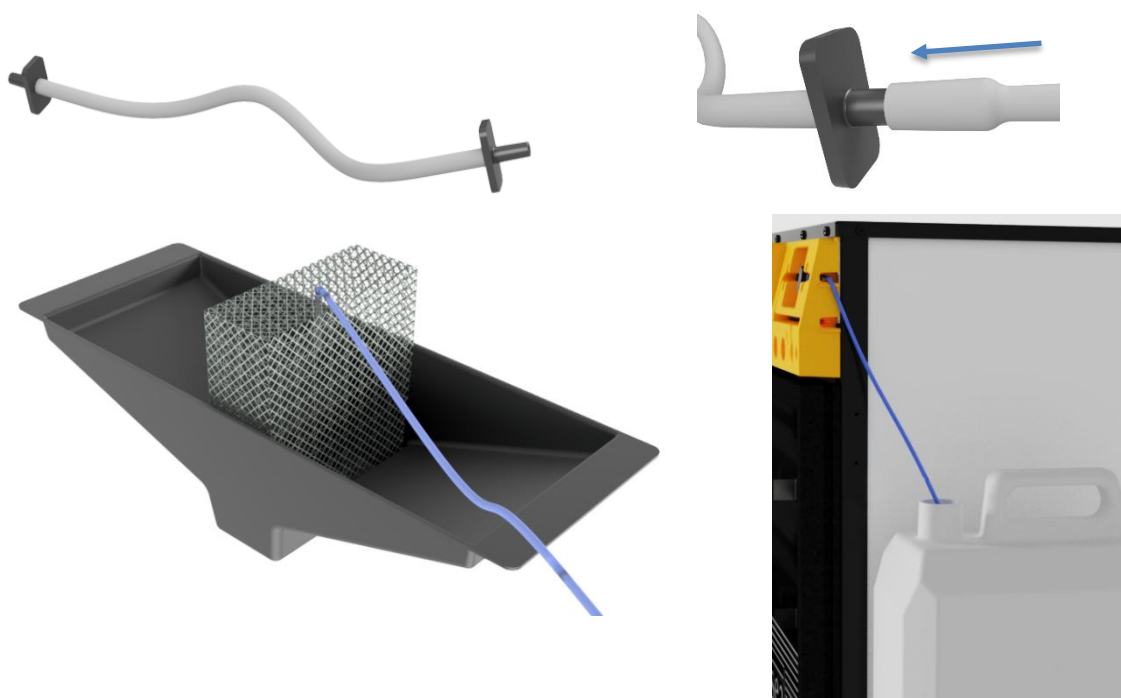

Fixez la tête de pompe sur le moteur de la pompe. Alignez la fente avec la forme de l'arbre du moteur. Enfoncez-la complètement sur l'arbre du moteur.

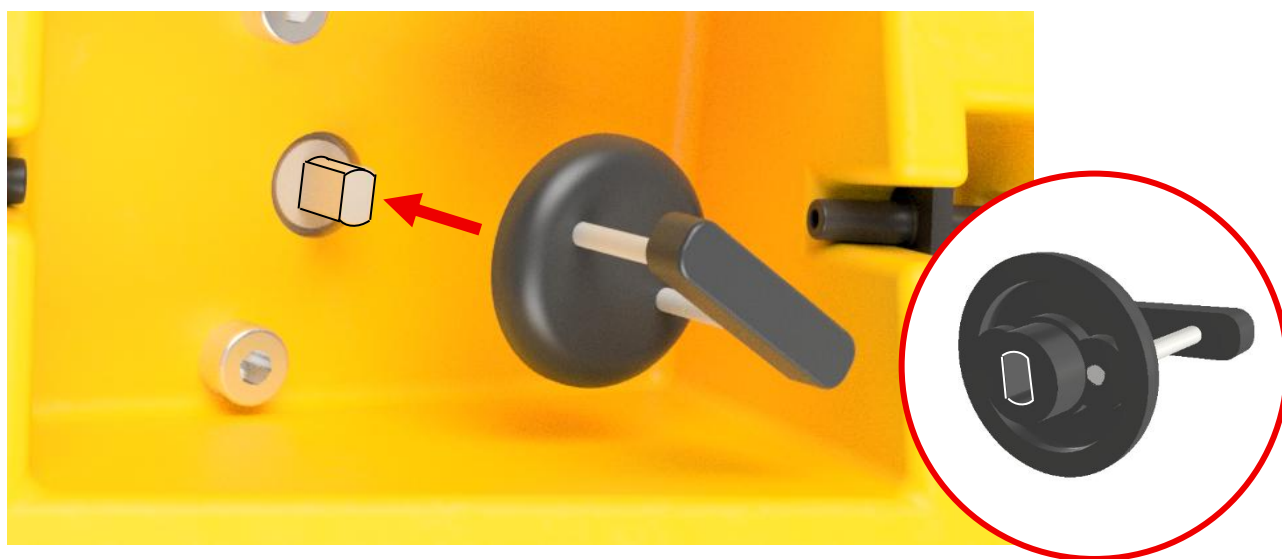

Fixez le tuyau de la pompe à la pompe à eau en trois étapes. Pour plus de clarté, seul le tuyau de la pompe est illustré ici.

1.

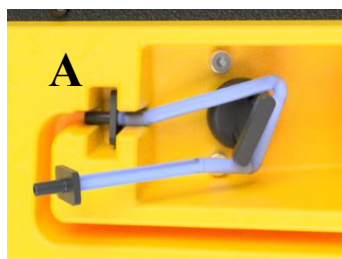

Insérez le raccord (équipé du tuyau destiné au bloc d'évaporation) dans la fente gauche « A ». Enfoncez-le complètement dans la fente.

2.



Enroulez le tuyau de la pompe dans le sens des aiguilles d'une montre autour de la tête de pompe.

3.

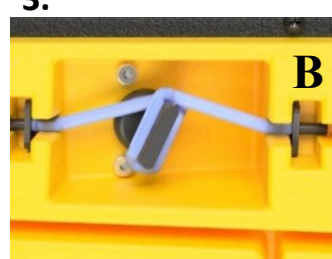

Insérez le raccord (équipé du tuyau destiné au réservoir d'eau) dans la fente droite « B ». Enfoncez-le complètement dans la fente.

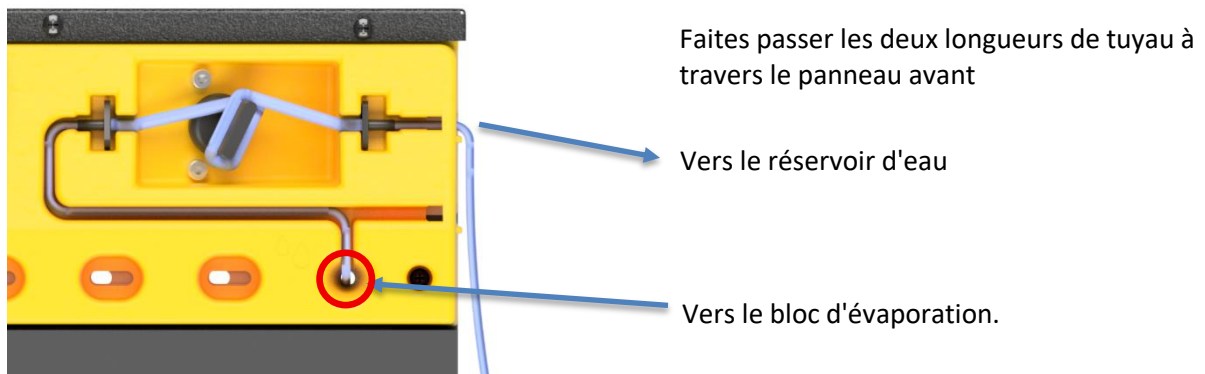

Insérez le petit tube rigide en plastique de 12 mm (1/2 pouce) dans l'extrémité du tuyau en silicone menant au bloc d'évaporation.

Insérez l'extrémité du tuyau en silicone, munie du tube rigide, dans le guide du tuyau d'eau situé sur la façade de l'incubateur.

Placez le bloc d'évaporation à la verticale dans la rainure centrale du plateau d'évaporation.

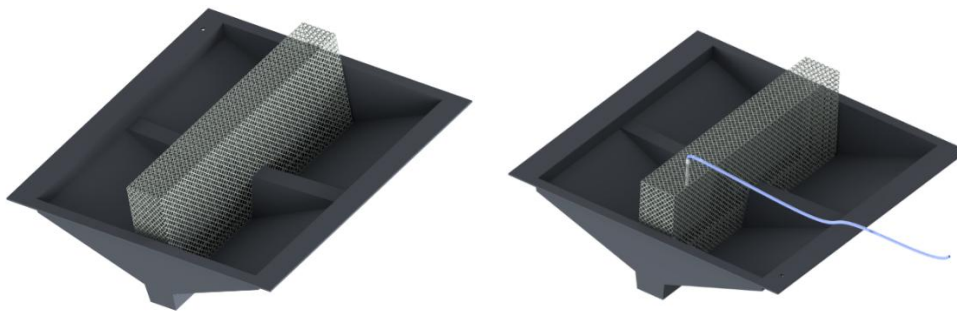

Insérez l'extrémité du tuyau en silicone, munie du tube rigide, dans la maille du bloc d'évaporation. À mesure que l'eau est pompée hors du tuyau, elle s'imprègne dans le bloc et s'évapore sous l'effet de l'air chaud circulant au-dessus de celui-ci. Glissez le bac à eau dans l'incubateur. Assurez-vous que le tuyau est positionné entre le bloc d'évaporation et le guide-tube sans présenter de pli. Fermez la porte.

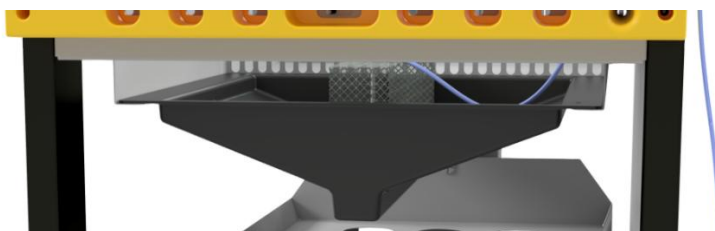

La pompe est fournie avec un segment de tuyau en silicone épais destiné à être monté autour de la tête de pompe. Ce segment s'use et doit être remplacé périodiquement. Il peut également s'aplatir s'il reste inutilisé pendant un certain temps, car les parois internes du tuyau peuvent adhérer entre elles autour de la tête de pompe et empêcher le passage de l'eau. Remplacez ce segment de tuyau par un nouveau de 115 mm (4,5 pouces), ou retirez-le et faites-le rouler entre le pouce et l'index pour le « décoller ».

Remarque : il faut d'abord enfiler un petit segment (8 mm / 1/3") de tuyau en silicone fin sur les extrémités internes des raccords, puis enfiler le tuyau en silicone plus épais par-dessus :

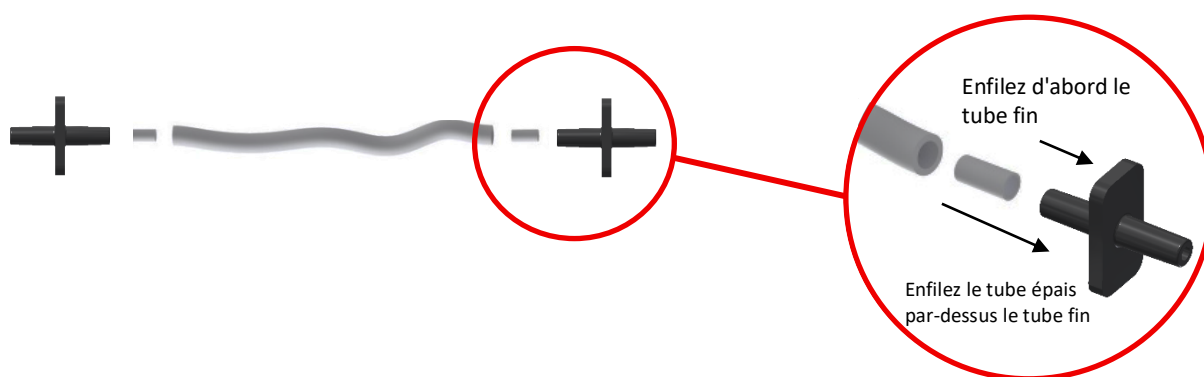

Branchez le cordon d'alimentation de l'incubateur sur une prise appropriée en veillant à ce qu'il ne soit pas trop tendu. Les ventilateurs de l'incubateur se mettront en marche et l'écran LCD affichera la température et l'humidité de l'air.

4. L'application Brinsea Connect

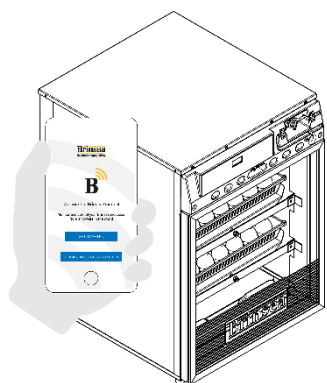

L'application Brinsea Connect se connecte à votre incubateur Connect et permet à votre smartphone de :

- Surveiller la température, l'humidité, la rotation et le refroidissement.
- Recevoir des alertes sous forme de notifications en cas d'alarmes signalant des variations de température, d'humidité ou une coupure de courant.
- Modifier les réglages de température, d'humidité, de refroidissement et de retournement.
- Assurer la pérennité de votre système incubateur/application grâce à de nouvelles fonctionnalités qui seront disponibles à l'avenir..

Les fonctions à distance nécessitent une connexion à un réseau Wi-Fi. L'incubateur continuera de fonctionner normalement et il n'y a aucun risque pour l'incubation des œufs en cas de perte de connexion Internet.

INSTALLER L'APPLICATION

Pour utiliser les fonctionnalités connectées de votre OvaEasy EX Connect, vous devez installer l'application Brinsea Connect sur votre smartphone.

Si vous utilisez un appareil Apple, recherchez l'application Brinsea Connect dans l'App Store.

Si vous utilisez un appareil Android, recherchez l'application Brinsea Connect sur le Google Play Store.

CONNECTEZ L'INCUBATEUR À UN RÉSEAU WIFI

Une fois l'application Brinsea Connect installée, suivez les instructions pour connecter votre incubateur à votre réseau Wi-Fi domestique.

Assurez-vous de connaître l'identifiant et le mot de passe de votre réseau Wi-Fi ; ils seront nécessaires pour établir la connexion.

L'application contient des liens vers des conseils de dépannage dans la section Aide et informations de la page Options.

INSTALLER LES MISES À JOUR DU SYSTÈME DE L'INCUBATEUR

Une fois votre incubateur connecté au serveur Brinsea et lorsque le réseau Wi-Fi est disponible, une vérification automatique des mises à jour du système de commande est effectuée à chaque remise sous tension après une coupure d'alimentation. Le panneau de commande de l'incubateur affiche « Mise à jour ? » lorsqu'une mise à jour est disponible. Il est recommandé d'effectuer cette vérification lors de la première utilisation de l'incubateur.

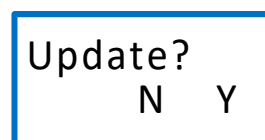

Appuyez sur le bouton + (Y) pour installer la mise à jour. Cette opération peut prendre plusieurs minutes. Ne débranchez pas et n'éteignez pas l'incubateur pendant la mise à jour. Les mises à jour peuvent inclure des améliorations de sécurité ou d'autres corrections ; il est recommandé de les installer dès qu'elles sont disponibles. Si la connexion Internet est interrompue pendant une mise à jour, le système peut devoir relancer le processus.

5. Guide de référence rapide (veuillez consulter la section correspondante pour plus de détails)

Ce guide de référence rapide a pour objectif de permettre aux utilisateurs de configurer rapidement l'incubateur et de se familiariser avec les principales fonctionnalités du système de commande. Veuillez lire l'ensemble des instructions afin de bien comprendre chaque fonctionnalité.

	APPUYEZ SUR LES DEUX BOUTONS POUR DÉVERROUILLER LE MENU PRINCIPAL
	SÉLECTIONNER L'OPTION / REVENIR AU MENU
	PASSER À L'ÉCRAN SUIVANT / AUGMENTER LA VALEUR / AFFICHER EN DEGRÉS CELSIUS
	REVENIR À L'ÉCRAN PRÉCÉDENT / DIMINUER LA VALEUR / AFFICHER EN DEGRÉS FAHRENHEIT
	APPUYEZ SUR LES DEUX BOUTONS POUR RÉGLER L'INCLINAISON DES PLATEAUX, DE LA POSITION GAUCHE OU DROITE À L'HORIZONTALE
	ALLUMER / ÉTEINDRE L'ÉCLAIRAGE INTÉRIEUR

MENU DE CONTRÔLE – RÉFÉRENCE RAPIDE

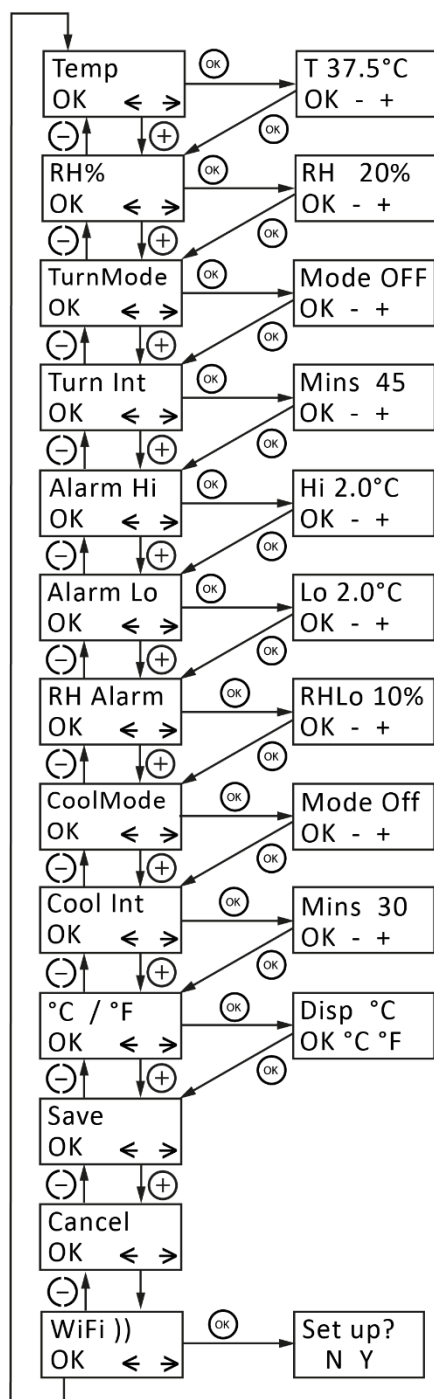

TEMPÉRATURE D'INCUBATION

Plage : 20,0 – 40,0 °C (68,0 – 104,0 °F). Valeur par défaut : 37,5 °C (99,5 °F). Voir la section 8.

HUMIDITÉ RELATIVE

Plage : 20 % – 80 %. Valeur par défaut : 20 %. Voir la section 9.

MODE DE ROTATION

Active ou désactive le système de rotation. Valeur par défaut : OFF.

INTERVALLE DE RETOURNEMENT

Définit le délai entre les rotations. Plage : 5 à 180 minutes. Valeur par défaut : 45 minutes.

ALARME DE TEMPÉRATURE ÉLEVÉE

Plage : 1,0 à 5,0 °C (1,8 à 9,0 °F) au-dessus de la température d'incubation définie. Valeur par défaut : 2,0 °C (3,6 °F). Voir la section 6.

ALARME DE BASSE TEMPÉRATURE

Plage : 1,0 à 5,0 °C (1,8 à 9,0 °F) en dessous de la température d'incubation définie. Valeur par défaut : 3,0 °C (5,4 °F). Voir la section 6.

ALARME DE FAIBLE HUMIDITÉ

Plage : 10 à 50 % HR en dessous de l'humidité réglée. Valeur par défaut : 10 % HR. Voir la section 6.

REFROIDISSEMENT PÉRIODIQUE DE L'INCUBATEUR

Désactive le chauffage pendant une durée programmée une fois toutes les 24 heures. Ne pas utiliser avant le 7e jour d'incubation ni pendant l'éclosion.

INTERVALLE DE REFROIDISSEMENT PÉRIODIQUE

Plage : 10 à 360 minutes. Valeur par défaut : désactivé. Voir la section 12.

AFFICHAGE EN DEGRÉS CELSIUS / FAHRENHEIT

Permet de basculer toutes les valeurs de température entre °C et °F. Valeur par défaut : °C. Voir la section 8.

ENREGISTRER

Toutes les modifications sont enregistrées. Retour à l'écran de fonctionnement normal.

ANNULER

Toutes les modifications sont ignorées. Retour à l'écran de fonctionnement normal.

Wi-Fi

Accédez au mode de configuration Wi-Fi lorsque vous utilisez l'application Brinsea

6. Système de commande numérique

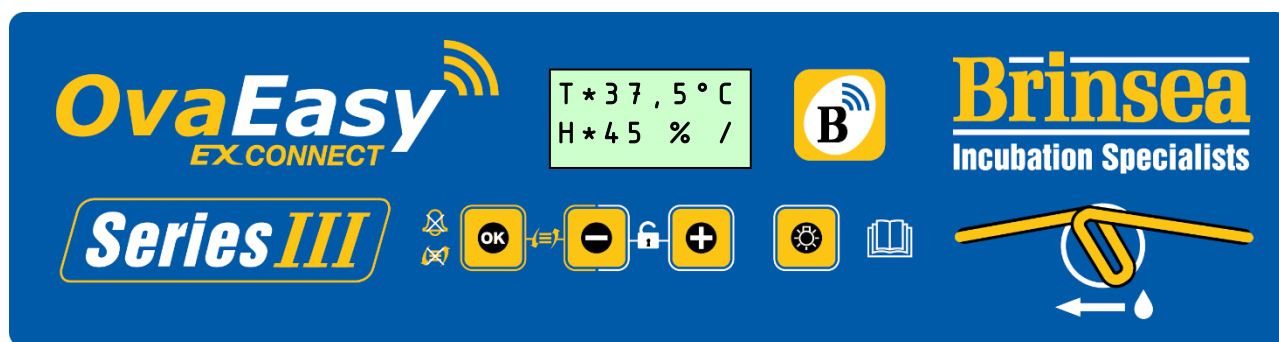

Le système de commande OvaEasy EX Connect utilise des capteurs de température et d'humidité très précis, calibrés individuellement. Méfiez-vous des thermomètres et hygromètres analogiques ou numériques à bas coût lorsque vous les comparez aux valeurs affichées sur l'écran de l'incubateur.

FONCTIONNEMENT NORMAL – La température, l'humidité relative et l'état du système de retournement sont affichés en continu. L'indicateur d'état du retournement indique si le retournement automatique est activé ou désactivé.

L'astérisque « * » à côté de la lecture de température indique que le chauffage est en marche. Pendant le préchauffage, l'astérisque reste allumé en permanence ; une fois le préchauffage terminé, il clignote lentement tandis que le chauffage fonctionne par impulsions afin de maintenir la température correcte.

Lorsque vous réduisez la température réglée, l'astérisque peut s'éteindre ; ceci est normal. Pendant le refroidissement périodique de l'incubateur (voir section 12), l'astérisque est remplacé par une flèche : « ↓ ».

L'astérisque « * » situé à côté de la valeur d'humidité indique que la pompe est en marche (voir section 8). La pompe ne se met en marche que lorsque l'incubateur a atteint la température de fonctionnement et que le niveau d'humidité réglé est supérieur au niveau d'humidité mesuré dans l'incubateur.

Si la rotation automatique est désactivée, la lettre « O » s'affiche dans le coin de l'écran.

MODIFICATION DES PARAMÈTRES – Le menu de commande permet de modifier et d'enregistrer les différents paramètres. Tous les paramètres sont conservés en cas de coupure de courant.

Pour accéder au menu de commande, appuyez simultanément sur les boutons + et – afin de déverrouiller l'écran. Pour plus de détails sur les réglages du menu, veuillez vous reporter au sommaire de la page 3 et consulter les sections correspondantes.

AFFICHAGE DE COUPURE DE COURANT – En cas de coupure de courant (ou lors de la première mise sous tension), un « P » clignote sur la ligne inférieure de l'écran. Appuyez sur OK pendant au moins 2 secondes pour effacer cet indicateur. Si la cause de la coupure de courant n'est pas connue, vérifiez que les connexions du câble d'alimentation sont correctement fixées.

Une fois l'indicateur « P » effacé, il est conseillé de mirer les œufs à plusieurs reprises afin de vérifier s'il y a eu des pertes.

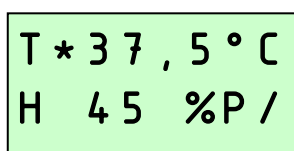

6.1. AFFICHAGE DE L'ALARME DE TEMPÉRATURE ÉLEVÉE – Si la température à l'intérieur de l'incubateur dépasse la valeur définie sur l'écran ALARM HI, l'alarme retentit immédiatement et la lettre « H » s'affiche. Appuyez sur OK pour désactiver l'alarme pendant 30 minutes.

Si le problème de température élevée se résout de lui-même, le « H » reste affiché pour indiquer que l'incident s'est produit. Appuyez sur OK pour effacer l'indicateur. Vérifiez que l'incubateur n'est pas (et n'a pas été) exposé à la lumière directe du soleil ni placé trop près d'une source de chaleur telle qu'un radiateur. Il est conseillé de mirer les œufs à plusieurs reprises après cet incident afin de vérifier s'il y a eu des pertes.

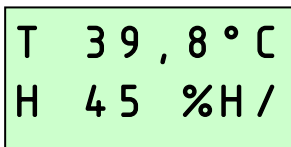

T 39,8 °C
H 45 %H /

6.2. AFFICHAGE DE L'ALARME DE BASSE TEMPÉRATURE – Si la température à l'intérieur de l'incubateur baisse de plus que la valeur définie sur l'écran ALARM LO pendant 60 minutes, la lettre « L » s'affiche et l'alarme retentit. Appuyez sur OK pour désactiver l'alarme pendant 30 minutes.

Si le problème de basse température se résout de lui-même, le « L » reste affiché pour indiquer que l'incident s'est produit. Appuyez sur OK pour effacer l'indicateur. Vérifiez que l'incubateur n'est pas (et n'a pas été) exposé à un courant d'air froid ou que la température ambiante n'a pas baissé de manière significative. Il est conseillé de mirer les œufs à plusieurs reprises après cet incident afin de vérifier s'il y a eu des pertes.

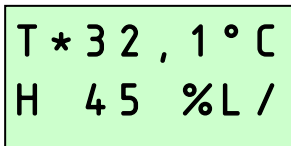

T * 32,1 °C
H 45 %L /

6.3. ALARME DE TEMPÉRATURE AMBIANTE BASSE – Si la température ambiante calculée reste trop basse pour obtenir des résultats optimaux pendant plus d'une heure, un avertissement « -RM » s'affiche et une alarme retentit. Appuyez sur OK pour désactiver l'alarme pendant 30 minutes.

Si le problème de basse température ambiante se résout de lui-même, le message « -RM » reste affiché pour indiquer que l'incident s'est produit. Appuyez sur OK pour effacer l'indicateur. Vérifiez que l'incubateur n'est pas (et n'a pas été) exposé à un courant d'air froid ou que la température ambiante n'a pas baissé de manière significative. Il est conseillé de mirer les œufs à plusieurs reprises après cet incident afin de vérifier s'il y a eu des pertes.

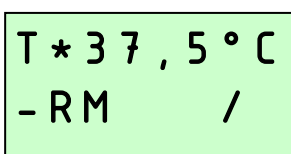

T * 37,5 °C
-RM /

6.4. ALARME DE TEMPÉRATURE AMBIANTE ÉLEVÉE – Si la température ambiante calculée reste trop élevée pour obtenir des résultats optimaux pendant plus d'une heure, un avertissement « +RM » s'affiche et une alarme retentit. Appuyez sur OK pour désactiver l'alarme pendant 30 minutes.

Si le problème de température ambiante élevée se résout de lui-même, le message « +RM » reste affiché pour indiquer que l'incident s'est produit. Appuyez sur OK pour effacer l'indicateur. Vérifiez que l'incubateur n'est pas (et n'a pas été) exposé à la lumière directe du soleil ni placé trop près d'une source de chaleur telle qu'un radiateur. Les œufs eux-mêmes génèrent une chaleur métabolique importante aux stades avancés de l'incubation et peuvent contribuer à ce phénomène si la température ambiante est élevée. Il est conseillé de mirer les œufs à plusieurs reprises après cet incident afin de vérifier s'il y a eu des pertes.

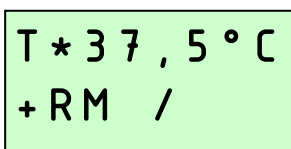

T * 37,5 °C
+RM /

AFFICHAGE DE L'ALARME DE FAIBLE HUMIDITÉ – Si l'humidité mesurée à l'intérieur de l'incubateur descend en dessous de la valeur définie sur l'écran RH ALARM, une alarme retentit après 2 heures et l'affichage de l'humidité clignote. Appuyez sur OK pour désactiver l'alarme pendant 30 minutes.

Si le problème de faible humidité se résout de lui-même, l'affichage de l'humidité continue de clignoter pour indiquer que l'incident s'est produit. Appuyez sur OK pour effacer l'indicateur.

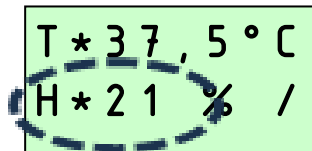

RÉGLAGE AUTOMATIQUE DE LA PLATEAU

POUR ÉVITER TOUT RISQUE DE BLESSURE OU DE DOMMAGE AU MÉCANISME, NE LANCEZ JAMAIS UNE ROTATION AVEC LA PORTE OUVERTE. LE MOTEUR S'ARRÊTERA SI LA PORTE N'EST PAS COMPLÈTEMENT FERMÉE ET UN MESSAGE D'ERREUR PEUT S'AFFICHER.

UNE ALARME RETENTIT AU DÉBUT DE CHAQUE CYCLE POUR AVERTIR L'OPÉRATEUR. LES ÉTAGÈRES PEUVENT ÊTRE ARRÊTÉES EN APPUYANT UNE FOIS SUR N'IMPORTE QUEL BOUTON..

- **Pour mettre les plateaux à l'horizontale pendant un court instant lors du chargement ou de l'inspection des œufs :**

La rotation automatique doit être **activée** dans le menu de commande.

Appuyez simultanément sur les boutons OK et –. Le système de commande met les plateaux en rotation et les arrête lorsqu'ils sont approximativement à l'horizontale. Le système de rotation automatique reste alors en mode « pause ».

Appuyez sur un bouton pour relancer la rotation automatique. Les plateaux se déplaceront en position latérale et la rotation automatique normale reprendra. Si elle n'est pas relancée dans les 30 minutes, une alarme retentit pour avertir l'opérateur.

Si vous appuyez sur un bouton à tout moment pendant la rotation des étagères, le moteur s'arrête et le système passe en mode « pause ». Vous devez appuyer sur un bouton pour relancer la rotation automatique. Si celle-ci n'est pas relancée dans les 30 minutes, une alarme retentit pour avertir l'opérateur.

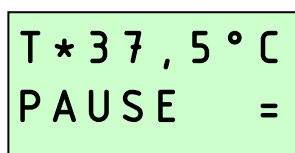

- **Pour maintenir les plateaux à l'horizontale pendant une longue période (par exemple, lors de l'incubation d'œufs) :**

La rotation automatique doit être **désactivée** dans le menu principal.

Appuyez simultanément sur les boutons OK et –. Le système de commande lance la rotation des étagères et l'arrête lorsqu'elles sont approximativement à l'horizontale. Aucune autre action n'est effectuée tant que la rotation automatique n'est pas réactivée dans le menu principal.

Si vous appuyez sur un bouton à tout moment pendant la rotation des étagères, le moteur s'arrête et le système passe en mode « pause ». Vous devez appuyer sur un bouton pour relancer la rotation. Si celle-ci n'est pas relancée dans les 30 minutes, une alarme retentit pour avertir l'opérateur.

ALARME DE DÉFAUT DU SYSTÈME DE ROTATION – Si les étagères se bloquent à cause de débris ou de plateaux mal chargés, le moteur s'arrête et une alarme retentit. L'écran affiche « FAULT ». La rotation automatique est également temporairement désactivée dans le menu principal afin d'empêcher la reprise de la rotation. Vérifiez toujours que les plateaux sont chargés jusqu'au fond de chaque étagère, car des dommages peuvent survenir si les étagères sont bloquées par des plateaux placés trop en avant. Cette alarme peut également se déclencher si la porte n'est pas complètement fermée. Reportez-vous à la section 15 pour plus d'informations.

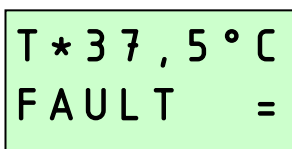

7. Conservation des œufs

Conservez les œufs dans un endroit frais et humide. La plupart des espèces peuvent être conservées en toute sécurité jusqu'à 14 jours avant que les taux d'éclosion ne diminuent de manière significative. Le retournement quotidien des œufs stockés contribue également à maintenir leur capacité d'éclosion.

Les œufs fêlés, déformés ou très sales doivent être éliminés (dans la mesure du possible). Il n'est pas recommandé de laver les œufs destinés à l'incubation, car cela enlève la cuticule externe ainsi que la saleté et peut exposer l'œuf à un risque accru de contamination bactérienne. Toutefois, les œufs sales peuvent contenir des contaminants nuisibles aux embryons en développement ; si le nettoyage est la seule option, utilisez une solution de lavage d'œufs spécialisée en suivant les instructions du fabricant.

8. Température

Une température stable et correcte est essentielle pour obtenir de bons résultats. Réglez-la avec soin.

Remarque : il est possible que votre incubateur ne soit pas réglé à la bonne température à sa sortie d'usine ; la procédure suivante doit donc être effectuée avant d'y placer les œufs.

À mesure que l'incubateur se réchauffe et se rapproche de la température de consigne, le voyant de chauffage (indiqué par un astérisque « * ») passe d'un état allumé en continu à un clignotement.

RÉGLAGE DE LA TEMPÉRATURE



Appuyez simultanément sur les boutons - et + pour déverrouiller le menu de control



Appuyez sur OK pour sélectionner l'écran de température et réglez-la si nécessaire à l'aide des boutons + et - .



Appuyez sur OK pour revenir au menu de contrôle, puis faites défiler jusqu'à ENREGISTRER. Appuyez sur OK pour enregistrer les modifications..

Lorsque vous réduisez la température, l'astérisque peut s'éteindre pendant que l'incubateur refroidit — ceci est normal. Réglez la température avec soin : de petites variations peuvent avoir des effets importants sur les performances d'éclosion.

PASSAGE AU DEGRÉ FAHRENHEIT



Appuyez simultanément sur les boutons - et + pour déverrouiller le menu de contrôle.



Faites défiler jusqu'à l'option C/F et appuyez sur OK pour sélectionner l'affichage des unités.



Appuyez sur le bouton + pour sélectionner °F ou sur le bouton – pour sélectionner °C.



Appuyez sur OK pour revenir au menu de contrôle, puis faites défiler vers le bas jusqu'à SAVE. Appuyez sur OK pour enregistrer les modifications.

	Températures recommandées :		Durée d'incubation habituelle :
Poules :	37,4 – 37,6 °C	99,3 – 99,6 °F	21 jours
Faisan :	37,6 – 37,8 °C	99,6 – 100 °F	23 à 27 jours
Caille :	37,6 – 37,8 °C	99,6 - 100 °F	16 à 23 jours
Canards :	37,4 – 37,6 °C	99,3 – 99,6 °F	28 jours
Oies :	37,4 – 37,6 °C	99,3 – 99,6 °F	28 à 32 jours

Les embryons en développement supportent relativement bien les baisses de température de courte durée ; l'utilisateur n'a donc pas à s'inquiéter du refroidissement qui se produit lors de l'inspection des œufs. En revanche, des températures supérieures à la température idéale peuvent rapidement avoir des effets néfastes graves sur les taux d'éclosion et doivent être évitées.

Les incubateurs OvaEasy Série III sont équipés d'une alarme de température intégrée qui signale toute température d'incubation ou ambiante trop élevée ou trop basse. Voir la section 5 pour plus de détails..

9. Humidité et ventilation

Les variations à court terme de l'humidité ne sont pas critiques. L'humidité moyenne sur la durée de l'incubation doit être proche de la valeur optimale afin d'obtenir une perte de poids idéale. Une humidité élevée pendant le ou les deux jours précédant l'éclosion est également importante. Évitez toutefois une humidité excessive prolongée.

Si le niveau d'humidité dans l'incubateur est inférieur à la valeur réglée, la pompe se met en marche (parfois par brèves impulsions) et aspire progressivement l'eau du réservoir pour l'acheminer vers la carte d'évaporation située dans l'incubateur. Ce processus peut prendre plusieurs heures avant que le niveau d'humidité ne se stabilise, après quoi la pompe fonctionnera de manière intermittente pour réguler l'humidité.

Deux facteurs principaux influencent l'humidité d'incubation : l'évaporation de l'eau à l'intérieur de l'incubateur (provenant des œufs ainsi que de l'eau ajoutée) et le niveau de ventilation. La teneur en eau de l'air aspiré dans l'incubateur a également un effet. En règle générale, l'évent réglable doit être réglé au minimum pour un contrôle optimal.

Deux méthodes s'offrent aux éleveurs d'oiseaux pour obtenir des niveaux d'humidité corrects :

1. Surveiller les niveaux d'humidité et les ajuster conformément aux recommandations publiées pour les différentes espèces.

Niveaux d'humidité relative (HR) généralement admis pour les groupes d'espèces :

Pendant l'incubation :	Volaille	40-50 % d'humidité relative
	Oiseaux aquatiques	45 à 55 % d'humidité relative

Éclosion :	Toutes les espèces	60 % d'humidité relative ou plus
-------------------	--------------------	----------------------------------

2. Surveiller la perte de poids des œufs, qui varie directement en fonction de l'humidité, et l'ajuster par rapport aux valeurs de perte de poids publiées pour l'espèce. Il s'agit de la méthode la plus fiable, particulièrement recommandée lorsque les taux d'éclosion sont faibles ou pour des œufs de grande valeur.

Les œufs perdent de l'eau à travers leur coquille, et le taux d'évaporation dépend du niveau d'humidité ambiant autour des œufs ainsi que de la porosité de la coquille. Au cours de l'incubation, les œufs doivent perdre une quantité déterminée d'eau, correspondant à une perte de poids d'environ 13 à 16 % selon l'espèce. En pesant les œufs régulièrement pendant l'incubation, il est possible de surveiller et, si nécessaire, de corriger les niveaux d'humidité afin d'obtenir la perte de poids appropriée.

Perte de poids idéale typique pour les groupes d'espèces :

Volaille	13 %
Oiseaux aquatiques	14%

Pour obtenir des informations plus détaillées sur tous les aspects de l'incubation des œufs, y compris des conseils utiles pour obtenir les meilleurs résultats, veuillez consulter notre site web à l'adresse www.brinsea.co.uk/incubationhandbook

RÉGLAGE DU NIVEAU D'HUMIDITÉ



Appuyez simultanément sur les boutons - et + pour déverrouiller le menu de contrôle



Faites défiler jusqu'à l'option RH% et appuyez sur OK pour sélectionner l'écran RH%.



Réglez si nécessaire à l'aide des boutons + et -.



Appuyez sur OK pour revenir au menu de contrôle, puis faites défiler vers le bas jusqu'à SAVE. Appuyez sur OK pour enregistrer les modifications.

La pompe ne fonctionnera pas si la température de l'incubateur est nettement inférieure à la température réglée (y compris pendant le refroidissement périodique). Cela permet d'éviter que le système n'ajoute trop d'eau lorsque la porte a été ouverte pour inspecter les œufs, par exemple.

Dans tous les cas, l'humidité requise pour l'éclosion doit être élevée. En raison de la courte durée de cette phase, la perte d'eau ou de poids ne sera pas significativement affectée. Une humidité élevée est essentielle pour empêcher les membranes de se dessécher et de durcir avant que l'œuf ne soit complètement éclos. L'humidité augmentera naturellement à mesure que les premiers œufs commenceront à éclore et que les membranes internes sécheront, en complément de l'eau ajoutée par la pompe.

Pendant l'éclosion, les niveaux d'humidité élevés chutent considérablement lorsque la porte est ouverte et mettent du temps à se rétablir. Évitez d'ouvrir la porte trop fréquemment – laissez passer au moins 6 heures entre chaque inspection.

Le système de contrôle peut être réglé pour maintenir un taux d'humidité relative compris entre 20 % et 80 %. En pratique, les niveaux minimum et maximum atteignables dépendent de plusieurs facteurs, notamment des conditions ambiantes de la pièce d'incubation. Il peut être nécessaire d'attendre jusqu'à 24 heures pour que l'humidité se stabilise complètement après une modification des réglages.

Si vous ne parvenez pas à atteindre le niveau d'humidité relative requis, tenez compte des remarques suivantes :

L'humidité ne descend pas suffisamment

- Le système de contrôle de l'humidité ne peut qu'augmenter l'humidité ; il ne peut pas la réduire activement. Ouvrez complètement l'évent pour y remédier.

La limite inférieure est déterminée par la teneur en humidité de l'air ambiant, en particulier dans des conditions chaudes et humides. Cela ne peut être compensé que par la déshumidification de l'air ambiant à l'extérieur de l'incubateur à l'aide d'un déshumidificateur spécialisé, mais cela pose rarement problème en pratique..

L'humidité ne monte pas suffisamment

- Fermez l'évent au minimum pour y remédier.
- Vérifiez que l'eau parvient correctement à l'incubateur lorsque la pompe fonctionne ; si ce n'est pas le cas, assurez-vous qu'il n'y a pas de plis sur toute la longueur du tuyau et que le tuyau autour de la pompe ne s'est pas aplati de manière permanente. Si c'est le cas, essayez de l'étirer doucement pour le redresser. Si cela ne fonctionne pas, remplacez le tuyau de la pompe (voir page 6). Le tuyau en silicone est très souple, mais il peut être endommagé par des ongles pointus. Une minuscule perforation du côté aspiration de la pompe laissera entrer de l'air et empêchera l'aspiration de l'eau.
- Le tuyau autour de la pompe doit être remplacé périodiquement, généralement tous les trois mois, selon l'utilisation. Voir page 6 pour plus de détails.

Condensation

- Dans certaines conditions, de la condensation peut se former sur les parois intérieures. La présence d'eau s'accumulant à la base de l'incubateur ou à l'intérieur de la porte n'affecte pas les performances de l'appareil et ne présente aucun risque électrique. Cela indique souvent que la température ambiante baisse trop pendant la nuit.

Ventilation réglable

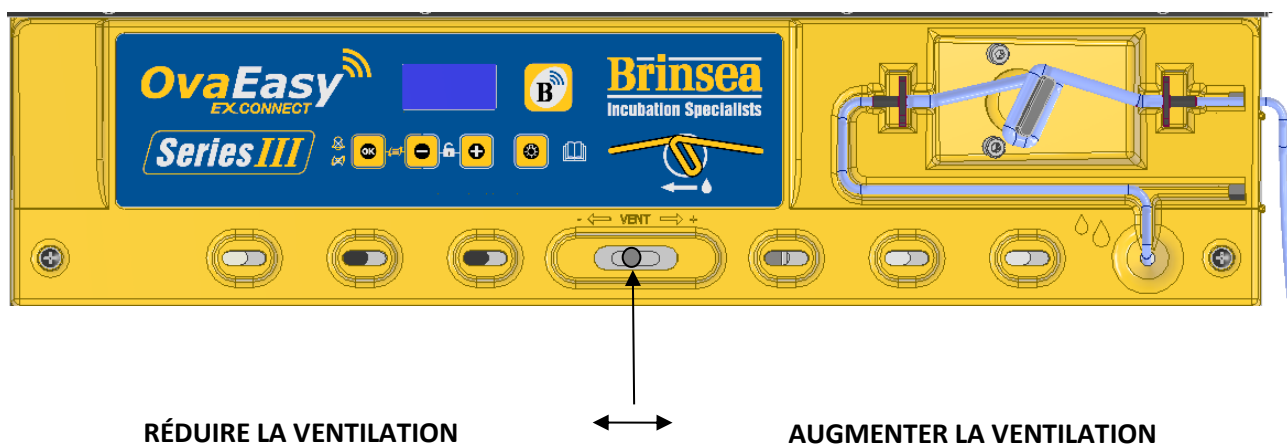

En règle générale, l'évent réglable doit être positionné au minimum pour un contrôle optimal de l'humidité, mais il peut être ouvert afin de réduire une humidité excessive après l'éclosion.

10. Retournement des œufs

RÉGLAGE DES OPTIONS DE RETOURNEMENT



Appuyez simultanément sur les boutons - et + pour déverrouiller le menu de contrôle



Faites défiler jusqu'à l'option Turn 0/1 et appuyez sur OK pour sélectionner l'écran du mode de retournement.



Sélectionnez « ON » ou « OFF » selon vos besoins à l'aide des boutons + et -.



Appuyez sur OK pour revenir au menu de contrôle. L'option « Intervalle de retournement » s'affiche alors. Appuyez sur OK pour accéder à cet écran, puis utilisez les boutons + et - pour régler l'intervalle entre les retournements (en minutes), selon vos besoins.



Appuyez sur OK pour revenir au menu de contrôle, puis faites défiler vers le bas jusqu'à SAVE. Appuyez sur OK pour enregistrer les modifications.

T* 37,5 °C
H* 45 % /

La rotation automatique est activée

T* 37,5 °C
H* 45 % 0

La rotation automatique est désactivée

NIVELLEMENT AUTOMATIQUE DES TABLETTES (POUR LE CHARGEMENT OU L'ÉCLOSION)

POUR ÉVITER TOUT RISQUE DE BLESSURE OU DE DOMMAGE AU MÉCANISME, NE LANCEZ JAMAIS UNE ROTATION LORSQUE LA PORTE EST OUVERTE.

UNE ALARME RETENTIT AU DÉBUT DE CHAQUE ROTATION POUR AVERTIR L'OPÉRATEUR. LES ÉTAGÈRES PEUVENT ÊTRE ARRÊTÉES EN APPUYANT UNE FOIS SUR N'IMPORTE QUEL BOUTON.

- **Pour mettre les plateaux à l'horizontale pendant un court instant lors du chargement ou de l'inspection des œufs :**

La rotation automatique doit être activée dans le menu de commande.

Appuyez simultanément sur les boutons OK et –. Le système de commande met les plateaux en rotation et les arrête lorsqu'ils sont approximativement à l'horizontale. Le système de rotation automatique reste alors en mode « pause ».

Appuyez sur un bouton pour relancer la rotation automatique. Les plateaux se déplaceront en position latérale et la rotation automatique normale reprendra. Si elle n'est pas relancée dans les 30 minutes, une alarme retentit pour avertir l'opérateur.

Si vous appuyez sur un bouton à tout moment pendant la rotation des étagères, le moteur s'arrête et le système passe en mode « pause ». Il faut appuyer sur un bouton pour relancer la rotation automatique. Si celle-ci n'est pas relancée dans les 30 minutes, une alarme retentit pour avertir l'opérateur.

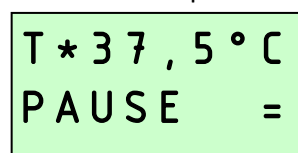

- **Pour maintenir les plateaux à l'horizontale pendant une longue période (par exemple, lors de l'incubation d'œufs) :**

La rotation automatique doit être désactivée dans le menu principal.

Appuyez simultanément sur les boutons OK et –. Le système de commande met les plateaux en rotation et les arrête lorsqu'ils sont approximativement à l'horizontale. Aucune autre action n'est effectuée tant que la rotation automatique n'est pas réactivée dans le menu principal.

Si vous appuyez sur un bouton à tout moment pendant la rotation des étagères, le moteur s'arrête et le système passe en mode « pause ». Vous devez appuyer sur un bouton pour relancer la rotation. Si celle-ci n'est pas relancée dans les 30 minutes, une alarme retentit pour avertir l'opérateur.

ALARME DE DÉFAUT DU SYSTÈME DE ROTATION - Si les étagères se bloquent à cause de débris ou de plateaux mal chargés, le moteur s'arrête et une alarme retentit. L'écran affiche « FAULT ». La rotation automatique est également temporairement désactivée dans le menu principal afin d'empêcher la reprise de la rotation. Vérifiez toujours que les plateaux sont correctement chargés et poussés jusqu'au fond de chaque étagère, car des dommages peuvent survenir si les étagères sont bloquées par des plateaux placés trop en avant. Cette alarme peut également se déclencher si la porte n'est pas complètement fermée. Reportez-vous à la section 15 pour plus d'informations.

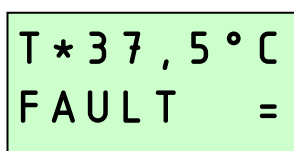

11. Mise en place des œufs

Avant de mettre les œufs en incubation, assurez-vous que l'incubateur a fonctionné pendant plusieurs heures et que la température s'est stabilisée à la valeur correcte. Réglez les étagères à l'horizontale pour le chargement (voir section 10).

Utilisez les plateaux à œufs standard ou universels fournis avec l'incubateur pour disposer les œufs sur les étagères. Répartissez-les uniformément afin d'éviter de surcharger le système de retournement. Les œufs doivent être répartis de manière homogène sur chaque plateau pour garantir l'équilibre des étagères. Notez que certains plateaux, plus étroits, peuvent se déplacer légèrement d'un côté à l'autre sur les étagères ; cela est normal.

Les œufs peuvent être placés sur la pointe (ou en biais), à condition que la partie la plus large soit orientée vers le haut. Les œufs qui roulent légèrement lors de la rotation ne présentent aucun danger.

Assurez-vous qu'aucun élément ne puisse entraver le mouvement des plateaux ou des étagères. Cela pourrait endommager le mécanisme de rotation et annuler la garantie. Répartissez la charge uniformément afin d'éviter tout déséquilibre lors du fonctionnement. ASSUREZ-VOUS QUE LES PLATEAUX SONT ENFONCÉS JUSQU'AU FOND DE CHAQUE ÉTAGÈRE..

Une fois les plateaux en place, fermez la porte.

Relancez la rotation (voir section 10).

Après la mise en place des œufs, ne modifiez pas la température pendant 24 heures afin de permettre leur mise en température. Vérifiez le niveau d'eau environ tous les 3 jours et la température quotidiennement. Mire les œufs après qu'un tiers de la période d'incubation se soit écoulé afin d'éliminer les œufs clairs ou non fécondés. N'oubliez pas d'arrêter la rotation 2 jours avant l'éclosion prévue et de mettre en place les couvercles des plateaux d'éclosion.

12. Refroidissement périodique de l'incubation

INFORMATIONS GÉNÉRALES SUR LE REFROIDISSEMENT PÉRIODIQUE

La fonction de refroidissement n'est pas indispensable. Il s'agit d'une option destinée aux éleveurs souhaitant expérimenter. Le réglage par défaut est « refroidissement désactivé ». **Ne l'utilisez pas avant le 7^e jour d'incubation ni pendant l'éclosion.**

Les paramètres optimaux (jours et durée quotidienne) ne sont pas précisément établis. D'après les recherches disponibles, Brinsea recommande une période de refroidissement quotidienne d'environ 30 minutes pour les œufs de volaille, de gibier d'eau et de gibier à plumes, du 7^e jour jusqu'à 2 jours avant l'éclosion prévue (moment où la rotation automatique est normalement arrêtée).

LE REFROIDISSEMENT N'EST PAS RECOMMANDÉ POUR LES PERROQUETS ET LES OISEAUX DE PROIE, CAR LES EFFETS DE CETTE PRATIQUE N'ONT PAS ENCORE ÉTÉ ÉTABLIS. Pour plus d'informations, consultez : www.brinsea.co.uk/cooling

COMMENT CELA FONCTIONNE AVEC VOTRE INCUBATEUR

La fonction de refroidissement périodique désactive le chauffage de l'incubateur ainsi que l'alarme de basse température pendant une durée définie, tout en maintenant les ventilateurs en fonctionnement. Une fois la période de refroidissement terminée, l'incubateur revient automatiquement à la température normale et l'alarme est réinitialisée.

Chaque période de refroidissement débute à peu près à la même heure chaque jour (avec un intervalle de 24 heures entre les cycles).

Pendant la phase de refroidissement, l'astérisque indiquant le chauffage s'éteint et une flèche « ↓ » s'affiche. À la fin de cette phase, l'astérisque réapparaît et l'incubateur remonte progressivement à la température d'incubation. Le temps nécessaire pour retrouver cette température dépend de la température ambiante et peut atteindre 30 minutes ou plus. La pompe d'humidification ne fonctionne pas pendant le refroidissement périodique ; le taux d'humidité augmente naturellement à mesure que l'air se refroidit..

RÉGLAGE DE LA PÉRIODE DE REFROIDISSEMENT



Appuyez simultanément sur les boutons - et + pour déverrouiller le menu de contrôle



Faites défiler jusqu'à l'option Refroidissement 0/1 et appuyez sur OK pour accéder à l'écran du mode de refroidissement..



Sélectionnez ON ou OFF selon vos besoins à l'aide des boutons + et -.



Appuyez sur OK pour revenir au menu de contrôle. L'option « Période de refroidissement » s'affiche alors. Appuyez sur OK pour accéder à cet écran, puis utilisez les boutons + et - pour régler la durée de la période de refroidissement selon vos besoins.



Appuyez sur OK pour revenir au menu de contrôle, puis faites défiler jusqu'à ENREGISTRER. Appuyez sur OK pour enregistrer les modifications.

13. Éclosion

Désactivez le système de retournement automatique et réglez les étagères à l'horizontale (voir section 10 pour plus de détails).

Les niveaux d'humidité requis pour l'éclosion doivent être élevés (voir section 8 pour plus de détails). La ventilation peut être réglée au minimum afin d'augmenter l'humidité, puis rouverte une fois l'éclosion terminée pour faciliter le séchage des poussins. Lorsque la majorité des œufs ont éclos (12 à 48 heures), il est recommandé de transférer les poussins dans une couveuse.

Pendant l'éclosion, les niveaux d'humidité élevés chutent fortement lorsque la porte est ouverte et mettent du temps à se rétablir. Évitez d'ouvrir la porte trop fréquemment — laissez passer au moins 6 heures entre chaque inspection.

Pour assembler les plateaux d'éclosion, retirez les séparateurs d'un plateau universel OvaEasy et insérez une cheville en plastique blanc dans chacune des quatre fentes d'angle. L'extrémité large de la cheville doit s'enclencher dans la fente. Un second plateau universel peut ensuite être placé à l'envers sur l'extrémité étroite des chevilles afin de former un couvercle rigide au-dessus des œufs. Lorsque le couvercle est retiré, les chevilles restent fixées au plateau inférieur.

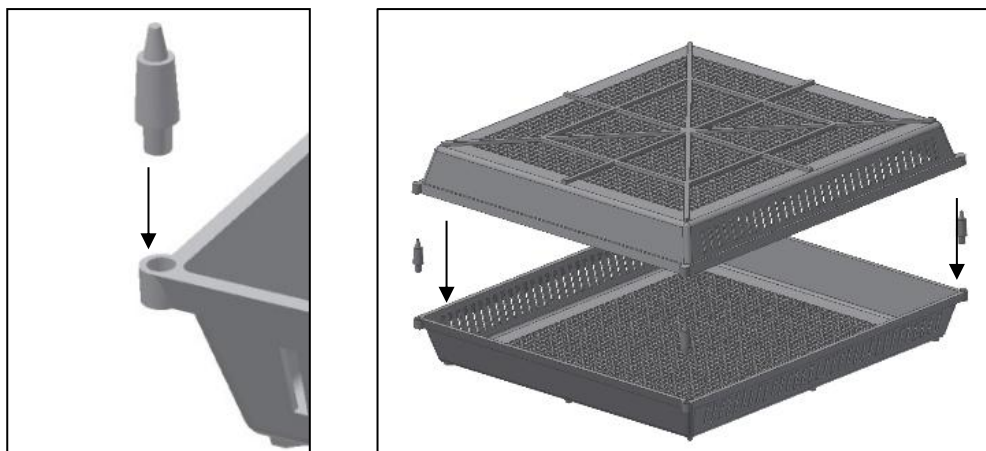

14. Nettoyage

IMPORTANT :

D DÉBRANCHEZ L'INCUBATEUR DU SECTEUR PENDANT LE NETTOYAGE.

VEILLEZ À CE QUE TOUTES LES PARTIES ÉLECTRIQUES RESTENT SÈCHES.

NE LAVEZ JAMAIS LES PLATEAUX, LES PANNEAUX ISOLANTS, LA FAÇADE OU LES ÉLÉMENTS DU PLATEAU D'ÉVAPORATION AVEC DES LIQUIDES À PLUS DE 50 °C (120 °F). N'UTILISEZ PAS DE LAVE-VAISSELLE POUR NETTOYER CES ÉLÉMENTS.

Après chaque éclosion dans l'incubateur à armoire, retirez et lavez les plateaux à œufs dans une solution désinfectante adaptée à l'incubation. Essuyez toutes les autres surfaces internes avec un chiffon doux imbibé de cette solution, en respectant les instructions du fabricant. La poussière et les peluches peuvent être retirées de la grille de protection du ventilateur à l'aide d'une brosse douce.

Si vous utilisez un éclosoir séparé, cette procédure doit tout de même être effectuée tous les deux mois.

L'extérieur de l'incubateur peut être nettoyé avec un chiffon humide. Veillez à ce qu'aucune humidité ne pénètre dans le boîtier électrique supérieur ni dans le connecteur situé à l'arrière. Nettoyez toujours l'incubateur avant de le ranger et assurez-vous qu'il est parfaitement sec, à l'intérieur comme à l'extérieur.

RETRAIT DES ÉTAGÈRES POUR UN NETTOYAGE EN PROFONDEUR

Assurez-vous que les étagères sont à l'horizontale et débranchez l'alimentation de l'incubateur.

Commencez par l'étagère supérieure.

Retirez la fixation en silicone du goujon de la barre de liaison..



Soulevez les deux extrémités de la poutre de support de l'étagère pour les dégager de leurs supports.

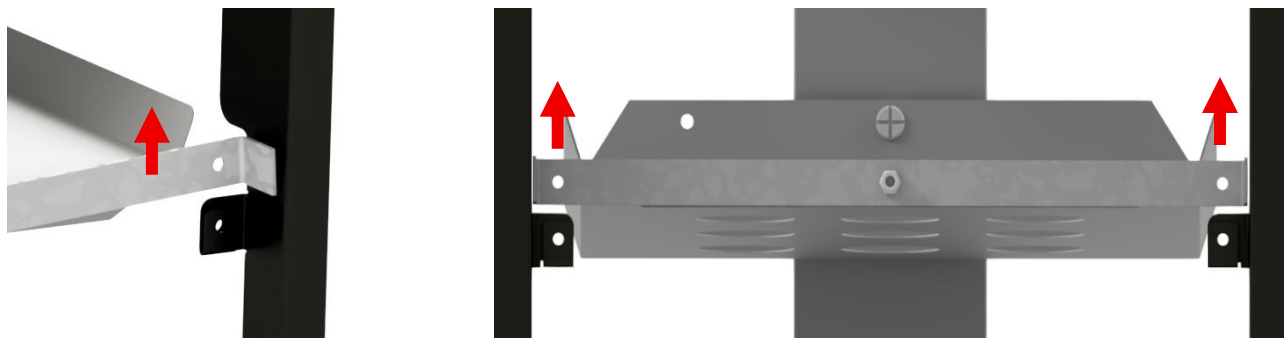

Soulevez la tablette et sa poutre de support pour les dégager des supports et les retirer de l'incubateur.

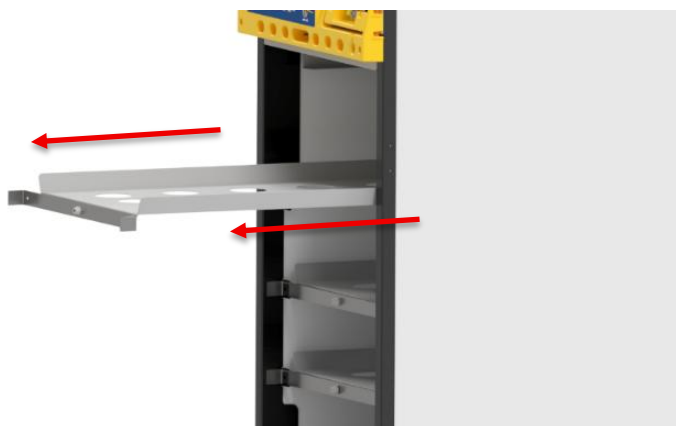

Répétez cette procédure pour l'étagère suivante.

La La remise en place des étagères s'effectue dans l'ordre inverse du démontage. Veuillez noter les points suivants :

Commencez par l'étagère du bas, placez le montant arrière de l'étagère dans le trou correspondant de la colonne arrière de l'incubateur, puis abaissez la poutre de support dans les supports.

Remettez en place le tenon inférieur de la barre de liaison à travers le trou situé sur le côté gauche de l'étagère et fixez-le à l'aide de la pièce en silicone avant de mettre en place l'étagère supérieure.

15. Dépannage et étalonnage

Dans certaines conditions, de la condensation peut se former sur les parois intérieures. La présence d'eau à la base de l'incubateur ou à l'intérieur de la porte n'affecte pas les performances de l'appareil et ne présente aucun risque électrique. Cela indique souvent une baisse de la température ambiante pendant la nuit.

En cas de panne, vérifiez d'abord que l'alimentation secteur fonctionne et que le connecteur du câble d'alimentation est correctement branché à la prise située à l'arrière. Le système de commande numérique peut être réinitialisé aux paramètres d'usine en branchant l'alimentation tout en maintenant le bouton OK enfoncé.

Messages d'erreur :

FAULT – Le système de commande surveille le temps nécessaire aux plateaux pour atteindre le commutateur de fin de course. Si le signal est retardé ou absent, le système de rotation s'arrête et « **FAULT** » s'affiche. Cela peut être dû à :

- Des débris ou des plateaux mal chargés. Retirez tout obstacle. Répartissez les œufs de manière uniforme (équilibrage gauche/droite) et assurez-vous que les plateaux sont bien poussés jusqu'au fond. Remettez en marche le système de rotation (section 9) et vérifiez son fonctionnement.

ERREUR DE CAPTEUR – Le système communique avec le capteur de température et d'humidité via un signal numérique normalement très résistant aux interférences. Si ce signal est interrompu et ne peut être rétabli automatiquement, le message « **ERREUR DE CAPTEUR** » s'affiche. Cela peut être dû à :

- De fortes interférences électriques, provenant par exemple d'un appareil défectueux ou d'un éclairage. Redémarrez l'incubateur et essayez une autre prise de courant ou un adaptateur de type parasurtenseur.

Si le problème persiste, contactez votre distributeur ou le service après-vente de Brinsea Products.

L'affichage numérique de la température et de l'humidité est calibré individuellement lors de la fabrication, mais peut être recalibré si nécessaire. Dans le cas improbable où les résultats de votre couvain vous amèneraient à douter de l'exactitude du calibrage de la température ou de l'humidité, veuillez contacter votre distributeur ou Brinsea directement à l'adresse sales@brinsea.co.uk pour obtenir des informations complémentaires et des conseils.

MÉFIEZ-VOUS DES THERMOMÈTRES ET HYGROMÈTRES ANALOGIQUES OU NUMÉRIQUES À BAS PRIX.

BRINSEA PRODUCTS LTD UTILISE UN ÉQUIPEMENT DE POINTE TRAÇABLE SELON LES NORMES DE RÉFÉRENCE INTERNATIONALES.

16. Spécifications

Capacités maximales approximatives (y compris l'utilisation de plateaux d'éclosion et d'inserts spéciaux) :

Taille des œufs	OE 190	OE 380	OE 580
Caille	869	1738	2976
Faisan	233	466	708
Poule	192	384	576
Canard	104	280	390
Oie	57	114	180

Dimensions :

OE 190	20 x 420 x 480 mm (32,5" x 16,5" x 19") H x L x P
OE 380	820 x 420 x 800 mm (32,5" x 16,5" x 31,5") H x L x P
OE 580	1 130 x 420 x 800 mm (44,5" x 16,5" x 31,5") H x L x P

Poids :

OE 190 (incubateur uniquement)	20 kg (44 lb)
OE 380 (incubateur uniquement)	27 kg (60 lb)
OE 580 (incubateur uniquement)	43 kg (95 lb)

Consommation électrique :

Maximum	200 watts (OvaEasy 580 : 225 W)
(moyenne typique)	100 watts

Alimentation électrique :	230 V 50 Hz ou 110 V 60 Hz (selon la commande)
Bande de fréquences radio :	Wi-Fi 2,4 GHz (canaux 1 à 11 uniquement)
Puissance isotropique rayonnée effective maximale	2412 – 2462 MHz 13,66 dBm



Les produits électriques et électroniques usagés ne doivent pas être jetés avec les déchets ménagers. Afin de garantir un traitement, une valorisation et un recyclage appropriés, veuillez déposer ce produit dans un point de collecte agréé où il sera accepté gratuitement.

Contactez votre administration locale pour obtenir des informations sur le point de collecte le plus proche.

Une élimination correcte de ce produit contribue à préserver des ressources précieuses et à éviter les effets potentiellement négatifs sur la santé humaine et l'environnement, qui pourraient résulter d'une gestion inappropriée des déchets.

Reset?

N Y

Vous pouvez effacer l'identifiant et le mot de passe Wi-Fi enregistrés dans l'incubateur en maintenant le bouton OK enfoncé tout en branchant le cordon d'alimentation. Le panneau de commande affichera « Reset ? » lorsqu'il sera prêt à effacer les données. Appuyez sur le bouton + (Y) pour rétablir tous les paramètres d'usine par défaut et supprimer les informations Wi-Fi.

Pour supprimer vos données personnelles de l'application et du serveur, appuyez sur « Supprimer le compte » dans la page Options de l'application.

Brinsea Products Ltd, 32-33 Buckingham Road, Weston Industrial Estate,
Weston-super-Mare, N. Somerset, BS24 9BG
Tél. : +44 (0) 345 226 0120
E-mail : support@brinsea.co.uk, site web : www.brinsea.co.uk

Déclaration de conformité

Nous : BRINSEA PRODUCTS LTD .
32-33 Buckingham Road
Weston Industrial Estate
Weston-super-Mare
North Somerset
BS24 9BG

Nous déclarons sous notre seule responsabilité que les produits :

Couveuses à œufs :

OvaEasy 190 EX Connect Series III (numéros de série MJ1944x/xxxxxxxxx)
OvaEasy 380 EX Connect Série III (numéros de série MJ3844x/xxxxxxxxx)
OvaEasy 580 EX Connect Series III (numéros de série MJ5844x/xxxxxxxxx)

auxquels se rapporte la présente déclaration sont conformes aux réglementations britanniques suivantes :

Règlement de 2017 sur les équipements radio
Règlement de 2012 sur la restriction de l'utilisation de certaines substances dangereuses dans les équipements électriques et électroniques

Les sections pertinentes des normes suivantes ont été appliquées :

BS EN 60335-1:2012+A15:2021
BS EN 60335-2-71:2003+A1:2007
BS EN 55014-1:2017+A11:2020
BS EN 55014-2:2015
ETSI EN 300 328 V2.2.2
BS EN 62479:2010
EN 18031-1:2024
BS EN 63000:2018

La documentation technique relative aux produits est disponible à l'adresse ci-dessus.

Représentant autorisé : Ian Pearce, Directeur Général

Signature :

Date de publication : mars 2026

Lieu de délivrance : 32-33 Buckingham Road, Weston Industrial Estate, Weston-super-Mare, North Somerset, BS24 9BG, United Kingdom.

CE Déclaration de conformité UE

Conformément à la décision
n° 768/2008/CE, annexe III

1. Modèle / produit d'équipement radio :

Produit : Couveuses à œufs
Modèle : OvaEasy 190 EX Connect Série III (numéros de série MJ1944x/xxxxxxxxx)
OvaEasy 380 EX Connect Série III (numéros de série MJ3844x/xxxxxxxxx)
OvaEasy 580 EX Connect Série III (numéros de série MJ5844x/xxxxxxxxx)

2. Fabricant :

Nom : Brinsea Products Ltd.
Adresse : 32-33 Buckingham Road, Weston Industrial Estate,
Weston-super-Mare, BS24 9BG, England

Représentant autorisé :

Nom : Authorised Rep Compliance Ltd.
Adresse : Rez-de-chaussée, 71 Lower Baggot Street, Dublin, D02 P593, Irlande

3. La présente déclaration est établie sous la seule responsabilité du fabricant.

4. Objet de la déclaration :

Produit : Couveuses à œufs OvaEasy EX Connect Series III
Spécifications : « 190 » : 220-240 V, 50 Hz, 200 W, capacité de 192 œufs
« 380 » : 220-240 V, 50 Hz, 200 W, capacité de 384 œufs
« 580 » : 220-240 V, 50 Hz, 225 W, capacité de 576 œufs

5. L'objet de la déclaration décrite ci-dessus est conforme à la législation d'harmonisation européenne applicable :

2014/53/UE Directive relative aux équipements hertziens
2011/65/UE Restriction de l'utilisation de certaines substances dangereuses (RoHS)

6. Références aux normes harmonisées pertinentes utilisées ou références aux autres spécifications techniques par rapport auxquelles la conformité est déclarée :

EN 60335-1:2012+A15:2021
EN 60335-2-71:2003+A1:2007
EN 55014-1:2017+A11:2020
EN 55014-2:2015
ETSI EN 300 328 V2.2.2
EN 62479:2010
EN 18031-1:2024
EN CEI 63000:2018

7. La documentation technique relative au produit est disponible auprès du mandataire à l'adresse indiquée ci-dessus.

Signé au nom de : Brinsea Products Ltd.
Lieu de délivrance : Weston-super-Mare
Date de délivrance : mars 2026
Nom : Ian Pearce
Fonction : Directeur Général
Signature :